

Q 1 : CYCLE RELATIF A LA FONCTION FP1 POUR UNE PATTE B

Compléter la colonne du tableau suivant :

N° de l'étape	Action associée à l'étape	Actionneur mis en oeuvre
1	Recul contre l'amortisseur 9	V6
2	Présélection de la patte B	V7b
3	Avance contre la butée 7b	V6
4	Descente du porte pince	...
5	Avance du porte pince	...
6	Saisie de la patte B	...
7	Remonté du porte pince	...
8	Mise de la patte B dans le bon sens	...
9	Retrait de la butée 7b	...
10	Avance contre l'amortisseur 11	...
11	Positionnement précis sur la cuve	V4
12	Soudage de la patte sur la cuve	(attente)
13	Ouverture de la pince	...
14	Recul du porte pince	...

Q 2.1.1 : SCHEMA CINEMATIQUE A LEGENDER

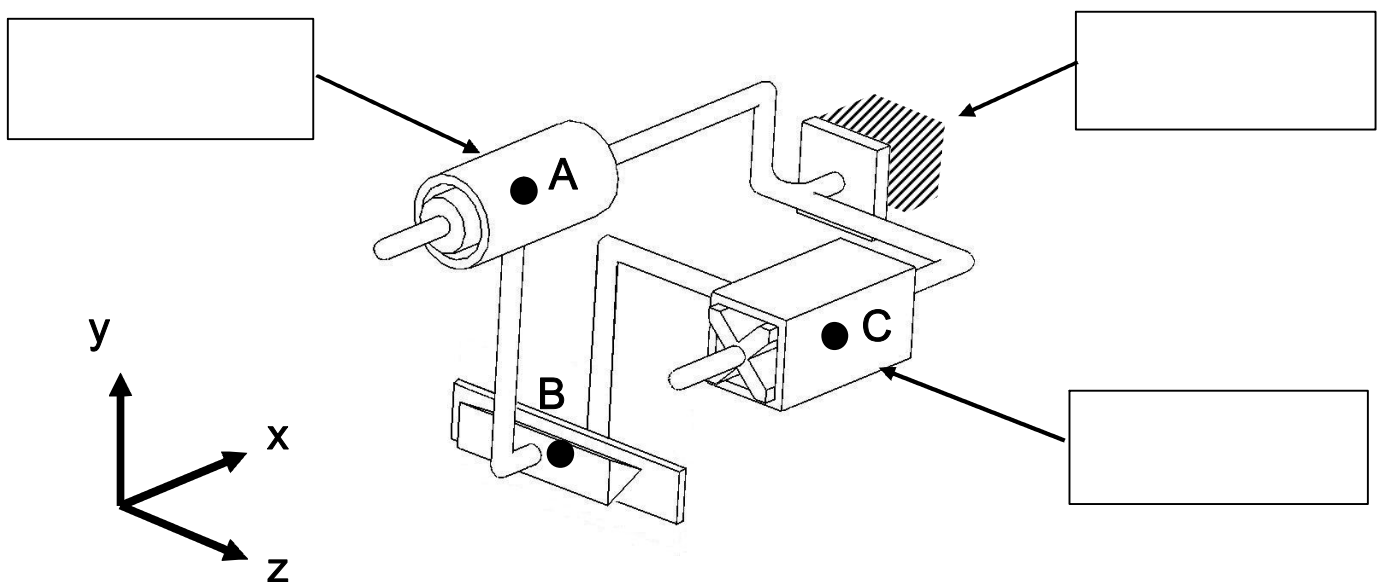

Q 2.1.2 : GRAPHE DES LIAISONS A COMPLETER

$\mathcal{L}1$:

$\mathcal{L}2$:

$\mathcal{L}3$:

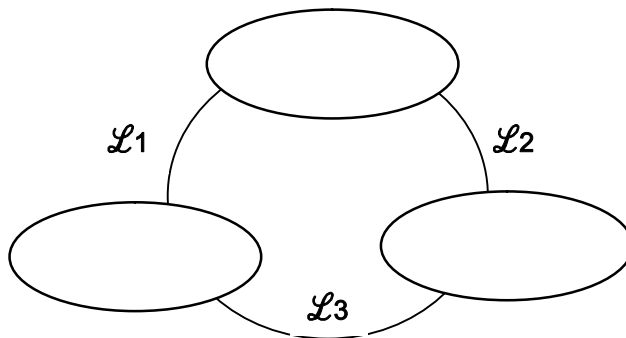

Q.2.1.3 : DESSIN DE LA NOUVELLE PLAQUE 103

